

A2418M.01 Комплект устройств для вывешивания КМБ ТПС

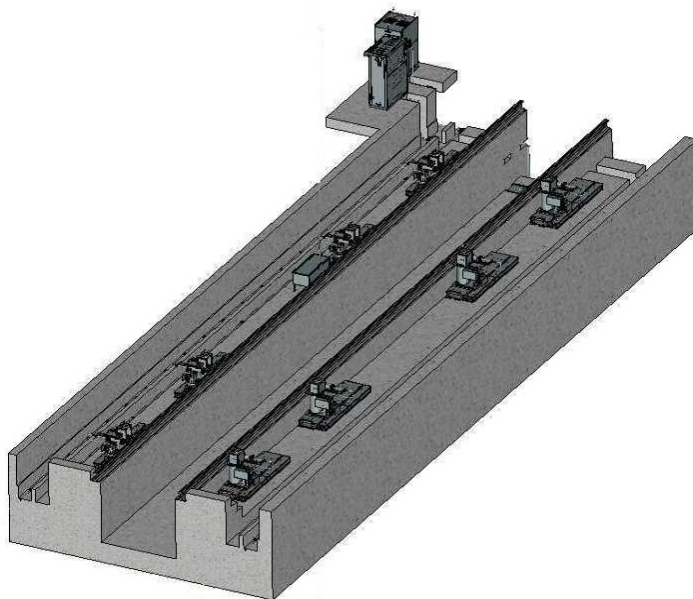

НАЗНАЧЕНИЕ ИЗДЕЛИЯ

Комплект устройств предназначен для вывешивания колёсно-моторных блоков (КМБ) всех типов локомотивов и мотор-вагонного подвижного состава с фиксацией колёсных пар в поднятом положении в течение длительного времени, обеспечивая при этом безопасную работу с приподнятыми КМБ. Комплект устройств предназначен так же для последующей вибродиагностики при проведении ремонта и обслуживания в депо и в локомотивно-ремонтных заводах.

В зависимости от типа тягового подвижного состава (ТПС), комплект устройств, в соответствии с таблицей 1, изготавливается в десяти исполнениях.

Таблица 1

Обозначение	Тип ТПС	Кол. секций ТПС	Кол. фундаментных рам	Кол. механизмов вывешивания
A2418M.01.00	2ЭС4К, 2ЭС5К, ВЛ10, ВЛ11, ВЛ80, ВЛ82, ЧС6, ЧС7, ЧС8	1	16	8
A2418M.01.00-01	ЭС5К, 2ЭС6, 2ЭС7, 2ЭС10, ТЭМ21, ТЭМ24	1	22	8
A2418M.01.00-02	ЭР2, ЭР2Р, ЭД2Т, ЭТ2Т, ЭР9Т, ЭР9М, ЭР9Е, ЭД4М	1	16	8
A2418M.01.00-03	2ТЭ116, 2ТЭ10, 2ТЭ10В, 2ТЭ10М, 2ТЭ10У, ТЭМ2, ТЭМ18, ТЭМ18ДМ, ЧМЭ3, М62, ЧС2, ЧС2Т	1	22	12
A2418M.01.00-04	2ТЭ25А, 2ТЭ25АМ, 2ТЭ25К, ЧС4, ЧС4К, ВЛ60, ТЭП60	1	24	12
A2418M.01.00-05	ЭП2К, ТЭП70, ТЭП70БС	1	18	12
A2418M.01.00-06	ЭП20, ЭП1, ЭП1М, ЭП1П, ЭП10, ВЛ65, ВЛ85	1	12	12
A2418M.01.00-07	ТЭМ2, ТЭМ7, ТЭМ9, ТЭМ18, ТЭ8	1	30	16
A2418M.01.00-08	ТЭП80, ЭП200	1	16	16
A2418M.01.00-09	ЗЭС5К, ЗЭС10	3	40	24
A2418M.01.00-10	2М62	2	24	24

ТЕХНИЧЕСКИЕ ХАРАКТЕРИСТИКИ

Наименование характеристик	Параметры и размеры по исполнениям										
	A2418M.01.00	A2418M.01.00-01	A2418M.01.00-02	A2418M.01.00-03	A2418M.01.00-04	A2418M.01.00-05	A2418M.01.00-06	A2418M.01.00-07	A2418M.01.00-08	A2418M.01.00-09	A2418M.01.00-10
Количество механизмов вывешивания, шт	8	8	8	12	12	12	12	16	16	24	24
Давление в гидросистеме, МПа - максимальное - рабочее	8,5 7,3										
Грузоподъёмность одного механизма вывешивания, кН - максимальная - рабочая	18,5 16										
Грузоподъёмность всех механизмов вывешивания, кН	128	128	128	128	192	192	192	256	256	384	384
Питающая сеть	3N~50Гц, 380/220В										
Напряжение цепей упр-я, В	24										
Установленная мощность, кВт	3,0	3,0	3,0	3,2	3,2	3,2	3,2	3,65	3,65	4,2	4,2
Производственная площадь под установленным оборудованием, м ²	74	82	97	80	90	96	97	96	109	226	198
Габариты установленного оборудования, мм - длина - ширина - высота	6200	18000	21300	17452	19665	21075	21240	21035	23850	49070	33880
Масса установленного оборудования, кг	5388	6251	6256	7930	7426	6680	10137	9487	7669	11940	11200

КОМПЛЕКТНОСТЬ ПОСТАВКИ

Комплект устройств для вывешивания КМБ ТПС А2418М .01 в одном из исполнений в разобранном состоянии	1
Эксплуатационная документация, комплект	1
Запасные части и принадлежности, комплект	1