

Устройство для съёма и установки кожухов зубчатой передачи КМБ. А3039

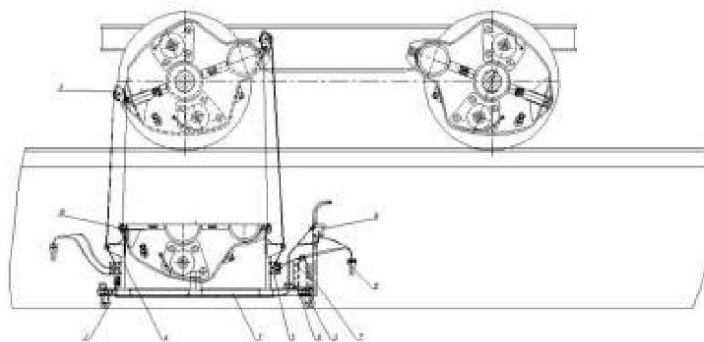

Назначение

Устройство предназначено для съёма и установки нижней половины кожуха тяговой зубчатой передачи электровозов ВЛ10, ВЛ11, ВЛ80 в/и при одиночной замене без выкатки колёсно-моторного блока.

Технические характеристики

Серии локомотивов	ВЛ10, ВЛ11, ВЛ80 в/и
Грузоподъёмность (кг)	80
Установленная мощность электрооборудования (кВт, не более)	1,4
Напряжение питания (В)	12
Габаритные размеры (мм, не более):	
длина	2285
ширина	550
высота	1020
Масса (кг)	160

Комплект поставки

В комплект поставки входят:	шт.
Устройство для съёма и установки кожухов зубчатой передачи КМБ	1
Инструменты согласно ведомости ЗИП А3039.00.00 ЗИ	1
Эксплуатационные документы и запасные части к комплектующим изделиям (комплект)	1
Руководство по эксплуатации А3039.00.00 РЭ	1